

montana

MANUALE D'USO E MANUTENZIONE

SIRIO

INDICE

1.0 Avviso importante	4
1.1 Informazioni importanti per la sicurezza	4
2.0 Caratteristiche del sistema OLI Sport	6
2.1 Accensione/spegnimento del sistema OLI Sport	6
3.0 Batteria	6
3.1 Indicazione dello stato di carica	7
3.2 Rimozione e installazione della batteria	7
3.3 Chiave batteria	8
3.4 Pulizia della batteria	8
3.5 Carica della batteria	8
4.0 Display High Vision	9
4.1 Descrizione dei comandi	9
4.2 Schermate	10
4.3 Livelli di assistenza	12
4.4 Modalità Walk	12
4.5 Menù	13
4.6 Codici di errore	15
4.7 Assistenza tecnica	16
4.8 Pulizia e manutenzione	16
4.9 Smaltimento	17

1.0 AVVISO IMPORTANTE

Per garantire la sicurezza, prima dell'uso leggere attentamente il presente manuale e seguirne le indicazioni per un uso corretto:

- Rivolgersi presso il luogo dell'acquisto o presso un rivenditore di bici per informazioni sull'installazione e la regolazione dei prodotti eventualmente non presenti in questo manuale.
- Questo prodotto non deve essere smontato o modificato da personale non qualificato.
- Usare il prodotto nel rispetto delle normative e dei regolamenti in vigore a livello locale.

!! ATTENZIONE – L'utilizzo di batterie, caricabatterie o altri accessori aftermarket **NON** approvato da MONTANA S.r.l. pregiudicano il regolare funzionamento del sistema e possono provocare danni, inoltre fanno decadere la garanzia originale.

1.1 – INFORMAZIONI IMPORTANTI PER LA SICUREZZA

!! PERICOLO – Come maneggiare la batteria:

- Non deformare, modificare o smontare la batteria. Non effettuare saldature direttamente sulla batteria. In caso di mancata osservanza potranno verificarsi perdite, surriscaldamenti, esplosioni o l'incendio della batteria.
 - Non lasciare la batteria in prossimità di fonti di calore come caloriferi. Non riscaldare la batteria e non gettarla nel fuoco. In caso di mancata osservanza potranno verificarsi esplosioni o l'incendio della batteria.
 - Non immergere la batteria in acqua dolce o salata, ed evitare che i connettori possano bagnarsi. In caso di mancata osservanza potranno verificarsi surriscaldamenti, esplosioni o l'incendio della batteria.
 - Per la carica della batteria, utilizzare il caricabatteria approvato MONTANA S.r.l. specifico e rispettare la condizioni di carica indicate. In caso di mancata osservanza potranno verificarsi surriscaldamenti, esplosioni o l'incendio della batteria.
 - Se del liquido fuoriuscito dalla batteria dovesse venire a contatto con gli occhi, sciacquare immediatamente la zona interessata con acqua senza strofinare gli occhi e rivolgersi a un medico. In caso di mancata osservanza potranno verificarsi lesioni oculari.
 - Non ricaricare la batteria in luoghi caratterizzati da elevata umidità o all'aperto. Questo potrebbe causare scosse elettriche.
 - Non inserire o rimuovere la spina di ricarica quando è bagnata. In caso di mancata osservanza, potranno verificarsi scosse elettriche. Se dell'acqua fuoriesce dalla spina, asciugarla accuratamente prima di inserirla.
 - Se la batteria non risulta completamente carica dopo 6 ore di ricarica, disinserire la spina dalla presa per interrompere la carica e recarsi presso il rivenditore. In caso di mancata osservanza potranno verificarsi surriscaldamenti, esplosioni o l'incendio della batteria.
 - Se si riscontrano graffi o altri danni esterni, non usare la batteria. In caso contrario potrebbero verificarsi esplosioni, surriscaldamenti o problemi.
 - Le gamme delle temperature di esercizio della batteria sono fornite qui di seguito. Non usare la batteria con temperature al di fuori delle gamme indicate. Se la batteria dovesse essere usata o riposta con temperature al di fuori delle gamme indicate, potrebbero verificarsi incendi, lesioni o problemi di funzionamento.
1. Durante l'uso: -20 °C / +60 °C;
 2. Durante la carica: 0 °C / +45 °C.

Per garantire la sicurezza in sella

Per evitare incidenti, quando la bici è in movimento, non dedicare eccessiva attenzione al display.

Usare il prodotto in modo sicuro

Rimuovere sempre la batteria prima di cablare o collegare componenti alla bici. Diversamente, potrebbe verificarsi una scossa elettrica.

AVVERTENZA: Per garantire la sicurezza in sella, rispettare le istruzioni del manuale d'uso della bici.

Usare il prodotto in modo sicuro

- Controllare periodicamente il caricabatteria, in particolar modo il filo, la spina e l'involucro, per verificare la presenza di eventuali danni. Se il caricabatteria o l'adattatore sono rotti, non dovranno essere usati fino alla loro riparazione.
- Questo dispositivo non dovrà essere utilizzato da persone (inclusi i bambini) con capacità fisiche, sensoriali o mentali ridotte, o con poca esperienza o conoscenze, a meno che non vengano istruite all'uso del dispositivo da una persona responsabile della loro sicurezza o supervisionate durante l'uso.
- I bambini non dovranno mai giocare accanto a questo prodotto.
- Per l'installazione e la regolazione del prodotto, consultare un rivenditore.
- Non rovesciare la bici appoggiandola a terra. Il display o la leva del cambio potrebbero subire dei danni.
- Trattare i prodotti con cura, senza esporli a sollecitazioni troppo violente.

AVVERTENZA: Non utilizzare getti d'acqua ad alta pressione o getti di vapore per la pulizia del motore, del display e della batteria, poiché possono causare danni o malfunzionamenti. Se ciò accadesse, rivolgersi immediatamente ad un rivenditore autorizzato. Non utilizzare getti di aria a pressione per l'asciugatura.

Come maneggiare la batteria

- Non lasciare la batteria in luoghi esposti alla luce solare diretta, all'interno di un veicolo in una giornata calda o in altri luoghi caldi. Questo potrebbe causare perdite.
- Se dei liquidi interni dovessero venire a contatto con la pelle o gli indumenti, sciacquarli immediatamente con acqua. I liquidi potrebbero causare lesioni alla pelle.
- Riporre la batteria in un luogo sicuro, fuori dalla portata di bambini e animali domestici.
- In caso di malfunzionamenti o altri problemi, rivolgersi al rivenditore.
- Non tentare mai di modificare il sistema, in quanto questo potrebbe causare malfunzionamenti.
- Quando la batteria viene rimossa il veicolo funziona come una normale bicicletta muscolare. Tuttavia, se il fanalino è collegato alla batteria, non si accenderà.
- Se si carica la batteria quando questa è montata sulla bici, fare attenzione a quanto segue:
 - Durante la carica, assicurarsi che non vi sia acqua sulla presa o spina di ricarica.
 - Prima della carica, verificare che la batteria sia bloccata sul supporto.
 - Non rimuovere la batteria dal supporto durante la carica.
 - Non utilizzare la batteria con il caricabatteria montato.
 - Quando non in carica, richiudere sempre il coperchio della presa di ricarica.
- Se si trasporta la e-bike in auto, rimuovere la batteria dalla bicicletta.
- Prima di collegare la batteria, verificare che non si siano accumulate acqua o sporcizia sul connettore al quale sarà collegata la batteria.
- Tenere lontano dalla portata dei bambini.
- Prima di pulire l'e-bike, rimuovere sempre la batteria.

2.0 CARATTERISTICHE DEL SISTEMA OLI SPORT

Per utilizzare il sistema di propulsione OLI Sport devono essere soddisfatte le seguenti premesse:

- La batteria deve essere sufficientemente carica, inserita e accesa.
- Il sensore di velocità deve essere correttamente collegato al movimento centrale e il magnete posizionato in modo corretto.

Raggiunta la velocità di 25 km/h il sistema di propulsione si disinserisce automaticamente. Il sistema si re-inserisce quando si riprende a pedalare e la velocità è inferiore a 25 km/h.

Il motore si disattiva contemporaneamente all'arresto della pedalata. Il riavvio dello stesso avviene alla ripresa della pedalata. Il motore coopera e si armonizza con lo sforzo del ciclista.

2.1 ACCENSIONE/SPEGNIMENTO DEL SISTEMA OLI SPORT

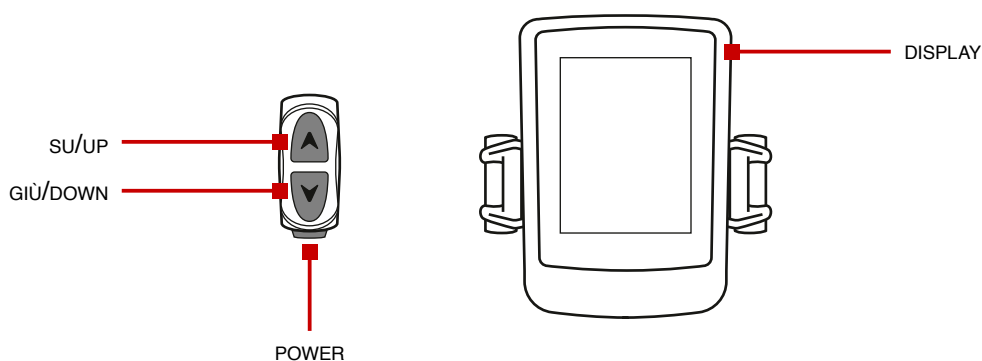

ACCENSIONE:

Tenere premuto il tasto POWER fino a quando non viene visualizzata la schermata di accensione con il logo del costruttore. Attendere qualche secondo per visualizzare la prima schermata della Home.

SPEGNIMENTO:

Tenere premuto il tasto POWER fino a quando non viene visualizzata la schermata di spegnimento. Attendere qualche secondo per il completo spegnimento del sistema.

NOTA: Se l'e-bike non viene utilizzata per un tempo variabile, a seconda del tipo di batteria il sistema si spegnerà automaticamente.

3.0 BATTERIA

!! PERICOLO: Per la carica della batteria, utilizzare il caricabatteria specifico e rispettare le condizioni di carica indicate. In caso di mancato rispetto delle istruzioni, potranno verificarsi surriscaldamenti, esplosioni o l'incendio della batteria.

AVVERTENZE:

- Quando si disinserisce la spina di alimentazione del caricabatteria dalla presa o la spina di carica dalla batteria, evitare di tirarla dal cavo.
- Quando si carica la batteria già assemblata sulla bicicletta, fare attenzione a non inciampare nel cavo di carica ed evitare che vi si possa impigliare qualcosa. In caso contrario potranno verificarsi lesioni o la caduta della bici con conseguente danneggiamento delle componenti.
- Se la bicicletta viene riposta per un periodo prolungato subito dopo l'acquisto, prima di usarla nuovamente sarà necessario caricare la batteria.
- La batteria non è garantita contro l'usura o il deterioramento derivante dal regolare e normale uso della bicicletta.

3.1 INDICAZIONE DELLO STATO DI CARICA

Da qualsiasi schermata Home è possibile visualizzare la percentuale relativa allo stato di carica della batteria.

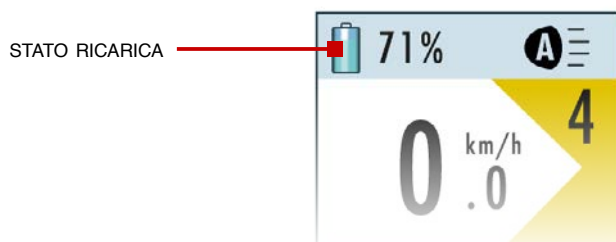

3.2 RIMOZIONE E INSTALLAZIONE DELLA BATTERIA

AVVERTENZA: Spegnerne sempre la batteria prima di effettuare la rimozione o l'installazione.

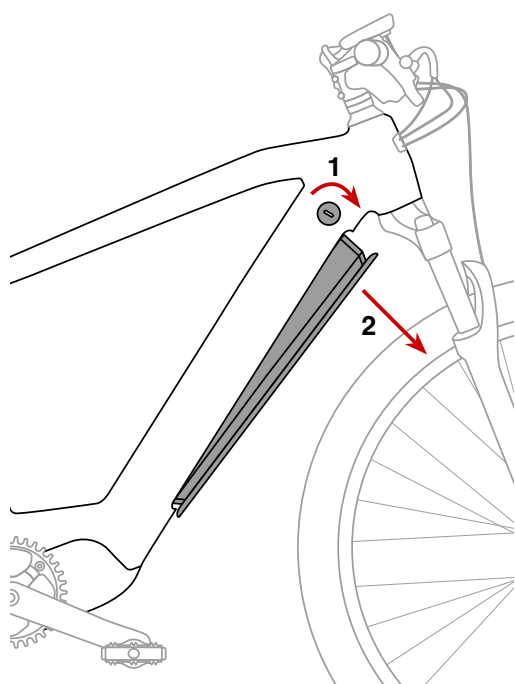

RIMOZIONE DELLA BATTERIA

1. Introdurre la chiave nella serratura e ruotare la chiave in senso orario per sbloccare la batteria.
2. Impugnare la parte alta della batteria e staccarla dal supporto.

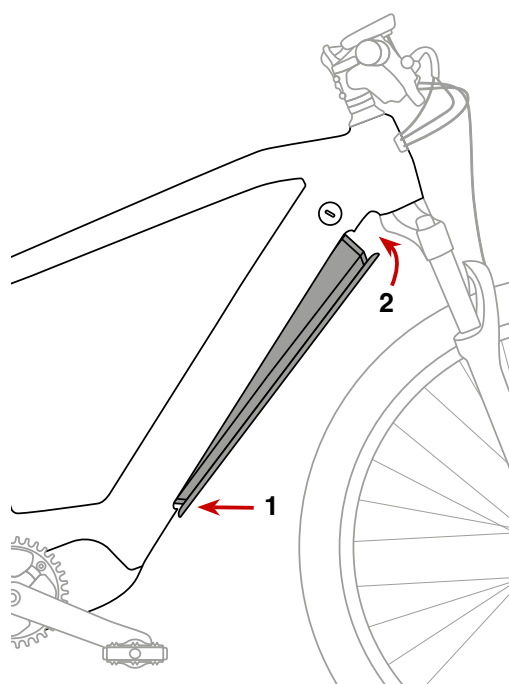

INSTALLAZIONE DELLA BATTERIA

1. Inserire la batteria nel vano facendo attenzione a non rovinare le guarnizioni in gomma. Inserire prima la parte bassa della batteria e poi la parte alta delle connessioni elettriche.
2. Premere la batteria fino a sentire il "click" di aggancio del lucchetto. La batteria si può montare anche senza chiave inserita.
3. Effettuare questa operazione con cura e senza troppa forza per evitare danni alle connessioni elettriche.
4. Rimuovere la chiave e conservarla in un luogo sicuro.

!! PERICOLO: La bicicletta **NON** deve essere utilizzata con la chiave inserita per evitare che la batteria possa cadere e per evitare lo smarrimento della chiave stessa.

AVVERTENZA:

- Prima di utilizzare la bicicletta, verificare che la batteria sia bloccata e che il coperchio della presa di ricarica sia chiuso
- In caso di trasporto della bicicletta, rimuovere la batteria e riporla in un luogo asciutto. Proteggere i contatti elettrici della bicicletta dagli agenti atmosferici.

3.3 CHIAVE BATTERIA

In caso di smarrimento delle chiavi rivolgersi al proprio concessionario che provvederà alla sostituzione completa del blocchetto chiavi.

3.4 PULIZIA DELLA BATTERIA

- Non usare diluenti o altri solventi per la pulizia dei prodotti. Tali sostanze potrebbero danneggiarne le superfici.
- Quando si pulisce la batteria e le coperture in plastica, usare un panno umido ben strizzato.
- La batteria è progettata per essere completamente impermeabile e per l'uso in presenza di pioggia quando installata correttamente sulla bici. La batteria non deve assolutamente venire a contatto con acqua quando non installata perché i contatti elettrici, in questa condizione, non sono protetti.
- La batteria non deve essere pulita con getti ad alta pressione. Nel caso in cui l'acqua penetri nei componenti potrebbero verificarsi dei malfunzionamenti.
- Prima di pulire l'e-bike, rimuovere sempre la batteria.

3.5 CARICA DELLA BATTERIA

- Al momento dell'acquisto la batteria non è completamente carica. Prima di utilizzare il veicolo, caricare completamente la batteria. Se la batteria si scarica completamente dovrà essere ricaricata il prima possibile. Se non ricaricata, la batteria tenderà a deteriorarsi precocemente.
- Se si prevede di non utilizzare la bicicletta per un lungo periodo di tempo, riporla con circa il 70% di capacità residua. Inoltre, evitare di scaricare completamente la batteria effettuando una ricarica di 2 ore ogni 3 mesi.

RICARICA DELLA BATTERIA SMONTATA

1. Inserire la spina di alimentazione del caricabatteria nella presa elettrica.
2. Inserire la spina di carica nella presa di carica della batteria. Caricare la batteria su una superficie piana e in un luogo chiuso.

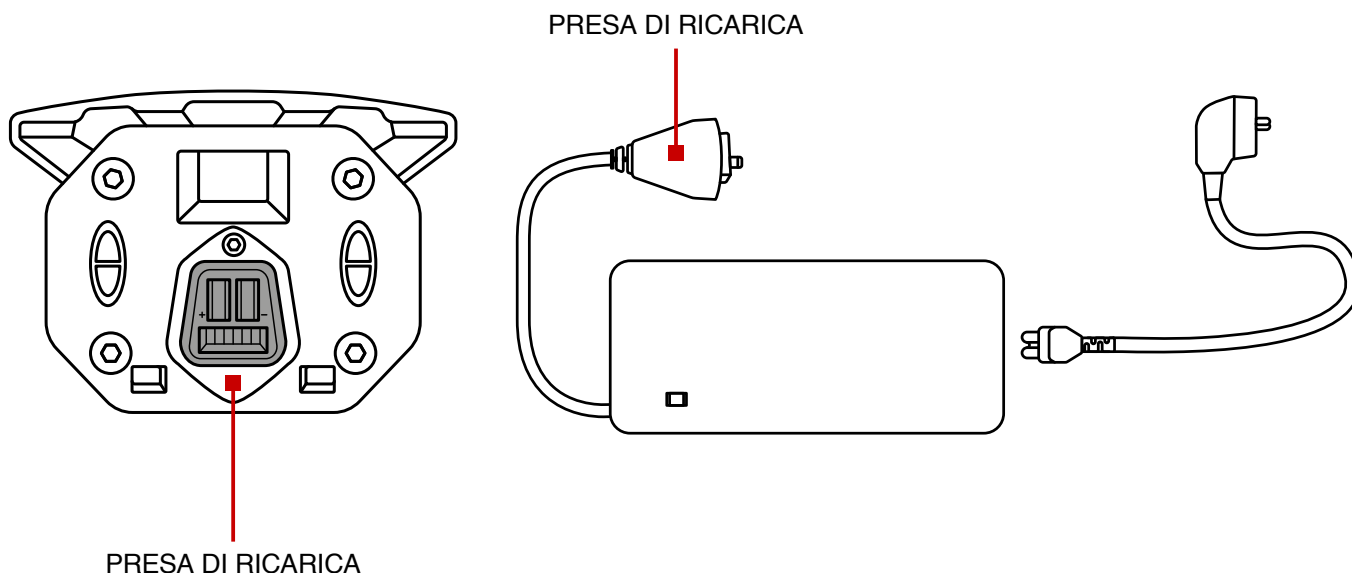

RICARICA DELLA BATTERIA INSTALLATA SULLA BICICLETTA

1. Spegnerne il sistema.
2. Fissare la bici in modo che non cada durante la ricarica.
3. Inserire la spina di alimentazione del caricabatteria nella presa elettrica.
4. Inserire la spina di carica nella presa di carica predisposta nel telaio.

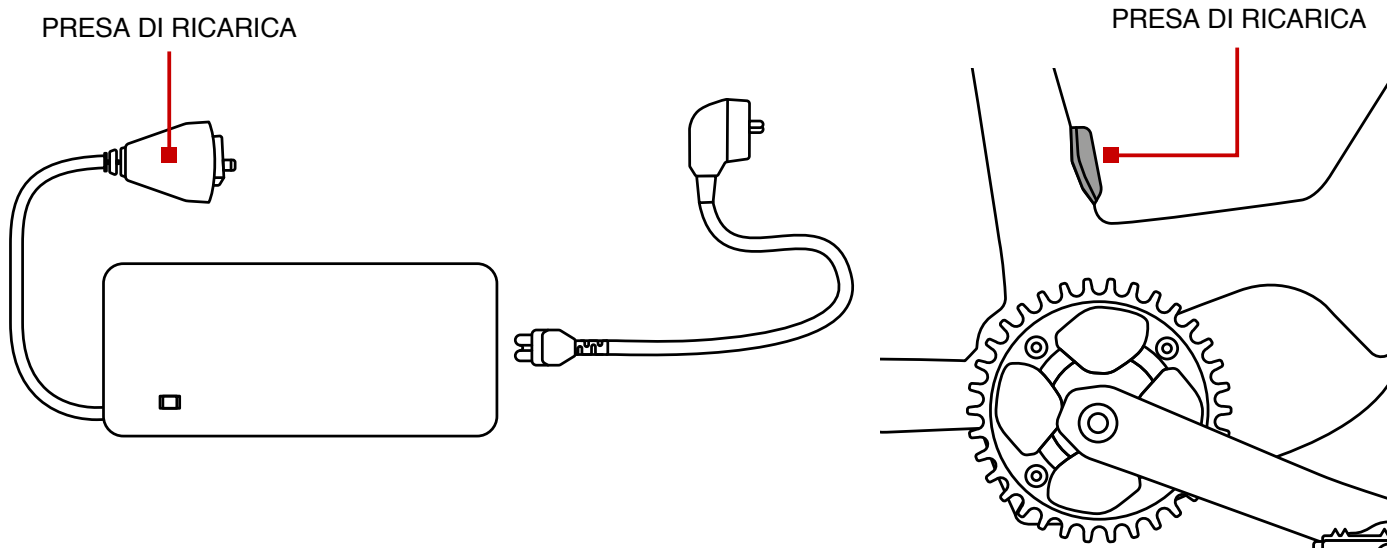

AVVERTENZE:

- La batteria (17,5Ah) completamente scarica necessita di circa 10 ore per ricaricarsi completamente.
- La batteria (14,5Ah) completamente scarica necessita di circa 7/8 ore per ricaricarsi completamente.
- Caricare la batteria rispettando le avvertenze sulla sicurezza.
- Evitare la presenza di sporcizia sugli attacchi del caricabatteria e dei contatti.
- Un'eventuale interruzione dell'operazione di ricarica non comporterà danni alla batteria.
- Se la ricarica è effettuata con la batteria assemblata sulla bicicletta, dopo ogni ricarica ricordarsi di chiudere il coperchio in gomma della presa di ricarica ubicato sul telaio.

4.0 DISPLAY HIGH VISION

AVVERTENZA: L'uso del display durante la guida può distrarre il ciclista e causare incidenti. Seguire sempre le norme stradali.

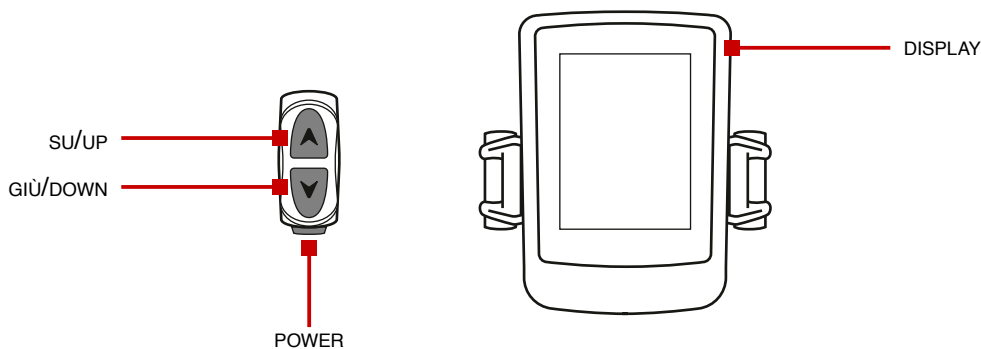

4.1 DESCRIZIONE COMANDI

Per navigare all'interno del software sono presenti 3 tasti che possono essere usati con una pressione corta, oppure, con una pressione maggiore di 2 secondi.

TASTO	PRESSIONE BREVE (< 1 SEC)	PRESSIONE PROLUNGATA (> 2 SEC)
POWER	Permette di: scorrere nella Home da una schermata principale all'altra; scorrere tra la Home e i Menù; confermare l'azione durante le modifiche.	Permette di: accendere o spegnere il display; dalla sezione Menù e Avanzate, tornare all'ultima schermata Home visualizzata.
UP	Permette di scorrere tra le voci del menù salendo	Da qualsiasi schermata principale permette di cambiare la modalità di funzionamento delle luci

TASTO	PRESSIONE BREVE (< 1 SEC)	PRESSIONE PROLUNGATA (> 2 SEC)
DOWN	Permette di scorrere tra le voci dei menù, scendendo	Da qualsiasi schermata principale permette di attivare la modalità "Walk".
UP + DOWN	-	Dalle schermate principali, la pressione contemporanea dei due tasti permette di accedere al Menù.

4.2 SCHERMATE

HOME

Dopo l'accensione viene visualizzata la prima schermata "Distanza" della sezione Home.

La sezione Home è composta da 6 schermate.

Per scorrere tra le schermate è necessario premere il tasto POWER.

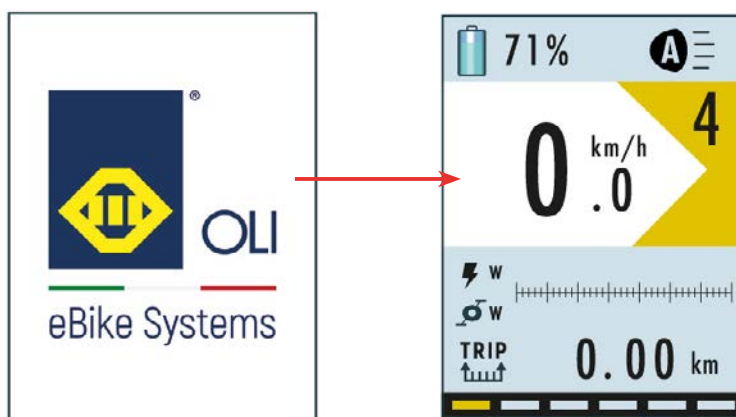

Da qualsiasi schermata della sezione Home è possibile:

- Regolare il livello di assistenza, premendo i tasti UP e DOWN;
- Entrare nella modalità "Walk", tenendo premuto il tasto DOWN;
- Regolare la luminosità delle luci della e-bike, tenendo premuto il tasto UP per 2 secondi;
- Entrare nella sezione Menù tenendo premuti contemporaneamente i tasti UP e DOWN per 2 secondi.

COMPOSIZIONE GENERALE SCHERMATE

Le schermate della sezione Home differiscono tra loro per il tipo di visualizzazione delle informazioni.

Nelle schermate 1, 2, 3 e 4 è comunque sempre possibile visualizzare le seguenti informazioni:

1. Percentuale dello stato di carica della batteria;
2. Regolazione delle luci dell'e-bike;
3. Livello di assistenza;
4. Velocità corrente dell'e-bike (in km/h);
5. Visualizzazione grafica potenza: nella barra superiore è visualizzata la potenza del motore, in quella inferiore, la potenza del ciclista.
6. Barra di navigazione;

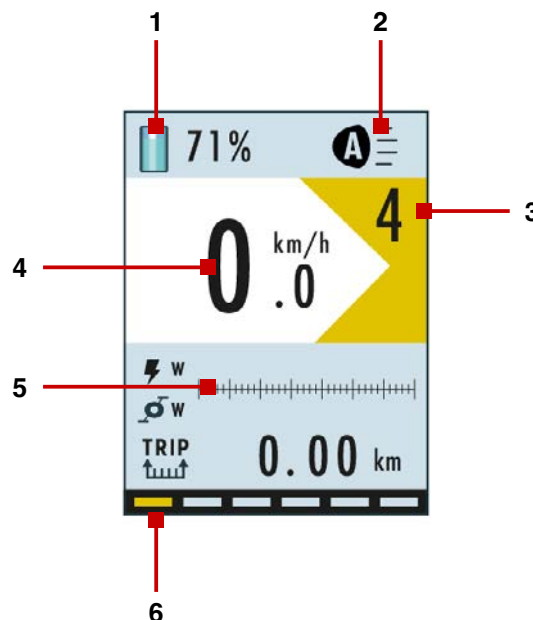



SCHERMATA 1 – DISTANZA

Oltre alle informazioni elencate in precedenza, in questa schermata è possibile visualizzare la distanza percorsa (in chilometri) dall'ultimo azzeramento.



SCHERMATA 2 – TEMPO

Indica il tempo trascorso in movimento dall'ultimo azzeramento. Il valore è espresso in ore:minuti:secondi.



SCHERMATA 3 – CADENZA

Indica la velocità istantanea di rotazione dei pedali in rotazioni per minuto (rpm).



SCHERMATA 4 - ENERGIA

Indica l'energia consumata dal ciclista in chilocalorie (kcal) dall'ultimo azzeramento.



SCHERMATA 5 – RACE

In questa schermata, diversa dalle precedenti, è possibile visualizzare le seguenti informazioni:

1. Indica la potenza istantanea erogata dal motore in Watt (W).
2. Indica la potenza istantanea espressa dal ciclista in Watt (W).
3. Visualizzatore grafico della potenza: nella barra superiore è riportata la potenza del motore, nella barra inferiore, la potenza del ciclista.
4. Indica la media dei consumi energetici in Watt-ora per chilometro (Wh/km) calcolata dall'ultimo azzeramento. Questo dato permette di adeguare il livello e quindi i consumi dell'e-bike in base all'esigenza.

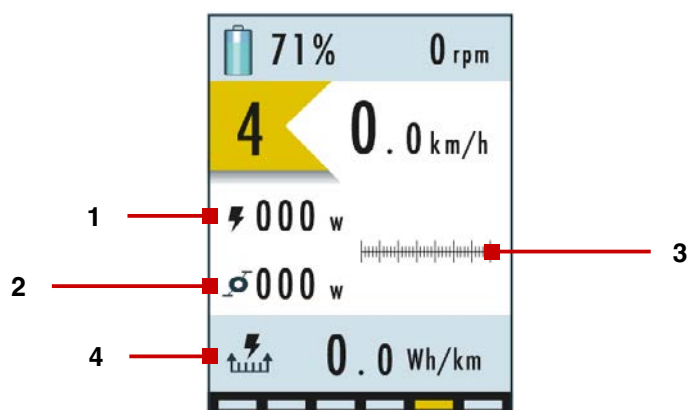



SCHERMATA 6 – RIEPILOGO

In questa schermata sono riepilogati i parametri variabili delle schermate precedenti.

TRIP  Indica la distanza percorsa in chilometri (km) dall'ultimo azzeramento.

 Indica il tempo trascorso in movimento dall'ultimo azzeramento.

 Indica la velocità media in chilometri per ora (km/h) rilevata dall'ultimo azzeramento.

 Indica la media dei consumi energetici in Watt-ora per chilometro (Wh/km) calcolata dall'ultimo azzeramento.

 Indica l'energia consumata dal ciclista in chilocalorie (kcal dall'ultimo azzeramento).

ODO  Indica la distanza totale percorsa dall'e-bike in chilometri (km). Questo valore non è azzerabile.



4.3 LIVELLI DI ASSISTENZA

Da qualsiasi schermata della sezione Home è possibile modificare il livello di assistenza premendo il tasto UP per aumentarlo ed il tasto DOWN per diminuirlo.

Di seguito è riportato il fattore moltiplicativo per ciascun livello di assistenza:

- **LIVELLO 0:** 0% (motore non attivo);
- **LIVELLO 1:** 50%;
- **LIVELLO 2:** 100%;
- **LIVELLO 3:** 200%;
- **LIVELLO 4:** 300%;
- **LIVELLO 5:** 400%.

4.4 MODALITA' WALK

Il sistema è dotato di una funzione di assistenza alla camminata che permette di attivare il motore fino ad una velocità massima di 6 km/h.

Per attivare la funzione di assistenza alla camminata, tenere premuto il tasto DOWN.

Il motore si attiverà in modalità Walk e sul display verrà visualizzata la relativa icona.

Per disattivare la modalità Walk, rilasciare il tasto DOWN.

Il motore si disattiverà nei seguenti casi:

- Rilascio del tasto DOWN;
- Velocità superiore ai 6 km/h;
- Bloccaggio della ruota dell'e-bike.

AVVERTENZA: Se è impostato il livello di assistenza zero il motore viene disabilitato e non è possibile utilizzare la funzione di assistenza alla camminata.

4.5 MENU'

Per entrare nel Menù, dalla schermata Home, tenere premuti contemporaneamente i tasti UP e DOWN per 2 secondi.

Dalla pagina Menù:

- Utilizzare i tasti UP e DOWN per scorrere tra le voci; la voce attualmente selezionata è evidenziata al centro nella riga bianca;
- Premere il tasto POWER per confermare e aprire la pagina della voce selezionata; la voce "Indietro" riporta alla prima schermata della sezione Home.

Da qualsiasi schermata, tenendo premuto il tasto POWER per 2" è possibile tornare all'ultima schermata Home visualizzata.

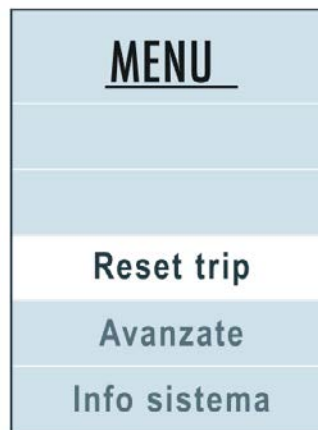

RESET TRIP

La voce "Reset trip" permette di azzerare tutti i dati (ad eccezione della distanza totale percorsa dall'e-bike) di percorso riportando i contatori a zero.

Premendo il tasto POWER si dà l'avvio immediato al reset. Sul display viene visualizzato l'avviso "Azzeramento trip..." per alcuni secondi; terminato l'azzeramento viene visualizzata di nuovo la pagina del Menù.



INFO SISTEMA

In questa schermata è possibile visualizzare le versioni del firmware, dell'HMI installato e del motore abbinato.

Premere il tasto POWER per tornare al Menù.



AVANZATE:

Dalla sezione Menù è possibile accedere alla sezione "Avanzate" selezionando la relativa voce.

Dalla pagina Avanzate:

- Utilizzare i tasti UP e DOWN per scorrere tra le voci; la voce selezionata è evidenziata al centro della riga bianca;
- Premere il tasto POWER per confermare e aprire la pagina della voce selezionata; la voce "Indietro" riporta alla pagina del Menù.

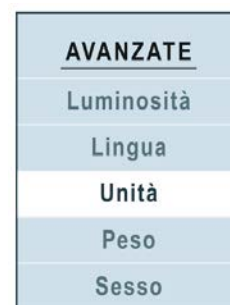

LUMINOSITÀ SCHERMO

Da questa schermata è possibile regolare la luminosità dello schermo.

Utilizzare i tasti UP e DOWN per scorrere tra i valori da 1 a 10. Il valore selezionato è evidenziato al centro nella riga bianca. Premere il tasto POWER per confermare e tornare alla pagina "Avanzate".

Selezionare la voce "Indietro" e premere il tasto POWER per tornare alla pagina "Avanzate" senza impostare alcun valore.



LINGUA

Da questa schermata è possibile selezionare la lingua.

Utilizzare i tasti UP e DOWN per scorrere tra le voci disponibili. La lingua selezionata è evidenziata al centro nella riga bianca.

Premere il tasto POWER per confermare e tornare alla pagina “Avanzate”.

Selezionare la voce “Indietro” e premere il tasto “POWER” per tornare alla pagina “Avanzate” senza modificare la lingua.

LINGUA
Italiano
English
Français
Deutsch
Español

UNITÀ DI MISURA

Da questa schermata è possibile selezionare l'unità di misura con la quale vengono calcolate:

- Velocità istantanea;
- Velocità media;
- Consumo medio;
- Distanza giro;
- Distanza totale;

Utilizzare i tasti UP e DOWN per scorrere tra le voci disponibili. Il valore selezionato è evidenziato al centro nella riga bianca.

Premere il tasto POWER per confermare e tornare alla pagina “Avanzate”.

Selezionare la voce “Indietro” e premere il tasto POWER per tornare alla pagina “Avanzate” senza modificare l'unità di misura.

UNITÀ
Km
Miglia
Indietro

PESO

Da questa schermata è possibile impostare il proprio peso corporeo scegliendo un valore tra i 50 e i 150 chilogrammi.

AVVERTENZA: L'impostazione di questo dato non è necessario al corretto funzionamento dell'e-bike. Il valore ha l'unico scopo di rendere attendibile il calcolo delle calorie consumate.

Utilizzare i tasti UP e DOWN per scorrere tra le voci disponibili. Il valore selezionato è evidenziato al centro nella riga bianca.

Premere il tasto POWER per confermare e tornare alla pagina “Avanzate”.

Selezionare la voce Indietro (posta dopo la voce 150) e premere il tasto POWER per tornare alla pagina “Avanzate” senza modificare il peso.

PESO
68
69
70
71
72

SESSO

Da questa schermata è possibile impostare il proprio sesso.

AVVERTENZA: L'impostazione di questo dato non è necessario al corretto funzionamento dell'eBike. Il valore ha l'unico scopo di rendere attendibile il calcolo delle calorie consumate.

Utilizzare i tasti UP e DOWN per scorrere tra le voci disponibili. Il valore selezionato è evidenziato al centro nella riga bianca.

Premere il tasto POWER per confermare e tornare alla pagina “Avanzate”.

Selezionare la voce Indietro e premere il tasto power per tornare alla pagina “Avanzate” senza modificare il sesso.

SESSO
Maschio
Femmina
Indietro

MODALITÀ NOTTURNA

Da questa schermata è possibile scegliere la configurazione per la modalità notturna:

- “Automatico”: selezionando questa voce la modalità notturna viene impostata automaticamente tramite il sensore crepuscolare presente all'interno del display, che rileva la luminosità ambientale.
- “Attiva”: modalità notturna sempre attiva;
- “Disattiva”: modalità notturna sempre disattivata;

Utilizzare i tasti UP e DOWN per scorrere tra le voci disponibili. Il valore selezionato è evidenziato al centro nella riga bianca.



Premere il tasto POWER per confermare e tornare alla pagina “Avanzate”.

Selezionare la voce “Indietro” e premere il tasto POWER per tornare alla pagina “Avanzate” senza modificare la configurazione.

4.6 CODICI DI ERRORE

In caso di anomalia il sistema segnala il problema all'utente visualizzando un'icona di pericolo abbinata ad un codice di errore di 4 caratteri, che permette di risalire al tipo di errore.

AVVERTENZE:

- In base al tipo di anomalia, il sistema potrebbe impedire l'attivazione del motore o farlo funzionare a potenza ridotta.
- Dove è indicato “fare richiesta di assistenza” è necessario l'intervento di un tecnico specializzato OLI e-bike Systems.

La seguente tabella elenca le possibili anomalie e i codici a 4 caratteri visualizzati nei messaggi di errore.

ERRORE	PROBLEMA	SOLUZIONE
0001	Problema di comunicazione con la batteria. E' possibile che i dati relativi allo stato della batteria siano visualizzati in modo inesatto.	Controllare che i cablaggi e i contatti della batteria siano integri e connessi correttamente.
0101	Problema di comunicazione tra unità motrice e HMI.	Controllare che i cablaggi siano integri e connessi correttamente.
0104	Sensore di velocità non rilevato.	Controllare che il sensore di velocità sia installato e collegato correttamente. Controllare che l'allineamento tra il magnete e il sensore di velocità sia corretto.
0105	Segnale torsionometro non conforme. Funzionamento a potenza ridotta.	Fare richiesta di assistenza.
0106	Offset torsionometro non conforme.	Fare richiesta di assistenza.
0801	Anomalia ai sensori di rotazione del motore.	Fare richiesta di assistenza.
0802	Anomalia ai sensori di rotazione dei pedali.	Fare richiesta di assistenza.
0804	Temperatura azionamento eccessiva. Il sensore di temperatura all'interno dell'azionamento ha rilevato una temperatura superiore alla soglia di pericolo.	Spegnere il sistema temporaneamente per permettere il raffreddamento dei componenti. Se il problema persiste, fare richiesta di assistenza.

0805	Temperatura motore eccessiva. Il motore ha raggiunto una temperatura superiore alla soglia di pericolo.	Spegnere il sistema temporaneamente per permettere il raffreddamento dei componenti. Se il problema persiste, fare richiesta di assistenza.
0806	Tensione bus periferiche non conforme.	Fare richiesta di assistenza.
0808	Rotore bloccato. Il motore non è riuscito ad avviarsi a causa di un blocco meccanico o di un problema ai cablaggi interni dell'unità motrice.	Fare richiesta di assistenza.
0809	La tensione della batteria è superiore al massimo consentito.	Possibile difetto della batteria, provare con una batteria differente o con una nuova.
0810	Segnale del sensore di corrente non conforme.	Fare richiesta di assistenza.
0811	L'azionamento ha rilevato una sovracorrente.	Fare richiesta di assistenza.
1101	Problema di comunicazione tra unità motrice e HMI. Controllare che i cablaggi siano integri e connessi correttamente.	Verificare le connessioni dei cavi smontando il motore.
1102	Un tasto della pulsantiera è bloccato in posizione di pressione.	Provare a muovere i tasti della pulsantiera. Se il problema persiste, fare richiesta di assistenza.

4.7 ASSISTENZA TECNICA

La manutenzione ordinaria e straordinaria deve avvenire in accordo alle istruzioni contenute nel presente manuale.

AVVERTENZE:

Il costruttore declina ogni responsabilità per i danni causati a persone o a cose, nonché per il funzionamento difettoso dell'unità in caso di:

- Uso improprio dell'unità;
- Errore nell'uso o imperizia, imprudenza e negligenza rispetto alle indicazioni e alle istruzioni riportate in questo manuale;
- Utilizzo di parti di ricambio non originali.

RICHIESTA DI ASSISTENZA

In caso di codici errore che prevedono la richiesta di assistenza, problemi che non è stato possibile risolvere con le indicazioni suggerite, problemi non indicati o per ogni genere di assistenza, si raccomanda di contattare direttamente il rivenditore.

Dati da riferire nella richiesta di assistenza:

- Modello (vedere targa identificativa);
- Numero di matricola (vedere targa identificativa);
- Anno di costruzione (vedere targa indicativa);
- Versione HMI;
- Versione motore.

Il corretto riferimento dei dati nella richiesta di assistenza garantisce risposte rapide e accurate.

4.8 PULIZIA E MANUTENZIONE

Nessuno dei componenti deve essere immerso in acqua o pulito con un getto ad alta pressione. Per la pulizia dell'unità HMI utilizzare un panno inumidito con acqua.

AVVERTENZA: Non utilizzare assolutamente prodotti aggressivi, polveri abrasive o detergenti chimici basici o acidi. Il costruttore declina ogni responsabilità in merito ai danni causati da un'errata pulizia o derivati dall'utilizzo di prodotti non adeguati.

4.9 SMALTIMENTO

Unità HMI, display, pulsantiera, accessori vari e imballi devono essere smaltiti in conformità con le normative ambientali vigenti.

Al momento della dismissione e dello smantellamento dell'unità è necessario separare le parti in materiale plastico e la componentistica elettrica, che vanno inviate ai centri di raccolta differenziata nel rispetto delle normative vigenti.

Le parti metalliche vanno suddivise per un corretto invio al riciclaggio. I componenti elettrici ed elettronici, contrassegnati da apposito simbolo, devono essere smaltiti nei centri di raccolta autorizzati.

Lo smaltimento abusivo dei "Rifiuti Apparecchiature Elettriche Elettroniche" (RAEE) è punito con sanzioni regolate dalle leggi vigenti in materia.

Non gettare i vari componenti nei bidoni dei rifiuti domestici. Non gettare questo prodotto nel fuoco.

Le batterie ricaricabili e le batterie difettose o consumate devono essere raccolte separatamente ed essere inviate ad una riutilizzazione ecologica.

AVVERTENZA: Le operazioni di smaltimento devono essere eseguite da personale adeguatamente preparato.

MONTANA S.R.L.

Via Domenico Rossi 70, 12060 Magliano Alpi (CN) - Italy

Tel. +39 017466828 - Fax +39 017466651

montana@montanabike.com - www.montanabike.com